

ที่ อว ๖๖๐๓๐๑.๔/ว ๔๓๕๒



คณะศึกษาศาสตร์ มหาวิทยาลัยขอนแก่น
๑๒๓ ถนนมิตรภาพ อำเภอเมืองขอนแก่น
จังหวัดขอนแก่น ๔๐๐๐๒

๒๓ มิถุนายน ๒๕๖๙

เรื่อง ขอกความอนุเคราะห์ประชาสัมพันธ์และเชิญชวนโรงเรียนในสังกัดเข้าร่วมการแข่งขัน
โครงการวันภาษาไทยแห่งชาติ ประจำปีพุทธศักราช ๒๕๖๙

เรียน ผู้อำนวยการสำนักงานเขตพื้นที่การศึกษามัธยมศึกษาปัตตานี

สิ่งที่ส่งมาด้วย รายละเอียดโครงการวันภาษาไทย ประจำปีพุทธศักราช ๒๕๖๙ จำนวน ๑ ฉบับ
รายละเอียดการแข่งขันโครงการวันภาษาไทย ประจำปีพุทธศักราช ๒๕๖๙ จำนวน ๑ ฉบับ

ด้วยหลักสูตรศึกษาศาสตรบัณฑิต วิชาเอกการสอนภาษาไทย คณะศึกษาศาสตร์ มหาวิทยาลัยขอนแก่น กำหนดจัดกิจกรรมวันภาษาไทยแห่งชาติ ประจำปีพุทธศักราช ๒๕๖๙ ในวันที่ ๘ สิงหาคม ๒๕๖๙ เวลา ๐๘.๐๐-๑๖.๓๐ น. ณ คณะศึกษาศาสตร์ มหาวิทยาลัยขอนแก่น โดยมีวัตถุประสงค์เพื่อกระตุ้นและปลูกจิตสำนึกให้นักเรียน นักศึกษาและบุคคลทั่วไปให้ตระหนักถึงคุณค่าและความสำคัญของภาษาไทย ตลอดจนร่วมมือกันส่งเสริมและอนุรักษ์การใช้ภาษาไทยให้ถูกต้อง เผยแพร่และแสดงผลงานของนักศึกษาวิชาเอกการสอนภาษาไทย นอกจากนี้ นักศึกษาจะได้ใช้ความรู้ ความสามารถ รวมถึงทักษะในการปฏิบัติงาน เพื่อนำประสบการณ์ที่ได้ไปใช้ในวิชาชีพต่อไป โดยในปีนี้ได้ดำเนินการจัดกิจกรรมตามรูปแบบปกติและดำเนินการถ่ายทอดสดกิจกรรมผ่านเฟซบุ๊กแฟนเพจ : การสอนภาษาไทย คณะศึกษาศาสตร์ มหาวิทยาลัยขอนแก่น

ในการนี้ วิชาเอกการสอนภาษาไทย จึงใคร่ขอกความอนุเคราะห์ประชาสัมพันธ์และเชิญชวนนักเรียนโรงเรียนในสังกัดของท่านเข้าร่วมการแข่งขันโครงการวันภาษาไทยแห่งชาติ ประจำปีพุทธศักราช ๒๕๖๙ ตามรายการเอกสารที่แนบมาพร้อมนี้ โดยมี นางสาวธฤตมน ซอมประโคน หมายเลขโทรศัพท์ ๐๖ ๕๕๑๒ ๗๓๑๑ เป็นผู้ประสานงานในเรื่องนี้ต่อไป

วิชาเอกการสอนภาษาไทย คณะศึกษาศาสตร์ หวังเป็นอย่างยิ่งว่าจะได้รับความอนุเคราะห์จากท่าน และขอขอบคุณ ณ โอกาสนี้

ขอแสดงความนับถือ

(รองศาสตราจารย์ ดร.จรรุณี ชามาตย์)

รองคณบดีฝ่ายการศึกษา

ปฏิบัติกรแทนคณบดีคณะศึกษาศาสตร์

หลักสูตรศึกษาศาสตรบัณฑิต วิชาเอกการสอนภาษาไทย

โทร. ๐ ๔๓๐๐ ๙๗๐๐ ต่อ ๕๐๔๑๘

กิจกรรมวันภาษาไทยแห่งชาติ ประจำปีพุทธศักราช ๒๕๖๙

คณะศึกษาศาสตร์ มหาวิทยาลัยขอนแก่น

๑. ชื่อโครงการ : กิจกรรมวันภาษาไทยแห่งชาติ ประจำปีพุทธศักราช ๒๕๖๙

๒. ลักษณะโครงการ : (✓) โครงการเดิม () โครงการใหม่

๓. อาจารย์ที่ปรึกษา :

๓.๑) รองศาสตราจารย์ ดร.ดนิตา ดวงวิไล

๓.๒) ผู้ช่วยศาสตราจารย์ ดร.สกวเดือน ชารธรรม

๓.๓) ผู้ช่วยศาสตราจารย์ สุคนธ์รัตน์ สร้อยทองดี

๓.๔) ผู้ช่วยศาสตราจารย์ ดร.เบญจพร เหล่าวงษ์

๔. ผู้รับผิดชอบกิจกรรม : นักศึกษาวิชาเอกการสอนภาษาไทย

๕. ระยะเวลา : วันเสาร์ที่ ๘ สิงหาคม พ.ศ. ๒๕๖๙

๖. สถานที่ : คณะศึกษาศาสตร์ มหาวิทยาลัยขอนแก่น

๗. หลักการและเหตุผล

ภาษาไทยเป็นภาษาประจำชาติไทย แสดงถึงเอกลักษณ์ความเป็นไทย และถือว่าภาษาไทยเป็นเครื่องมือสำคัญที่ใช้สื่อสารเพื่อให้เกิดความเข้าใจซึ่งกันและกัน แต่ในปัจจุบันมีคนไทยจำนวนมากที่ใช้ภาษาไทยไม่ถูกต้อง ส่งผลให้เกิดปัญหาทางการสื่อสารและเข้าใจสิ่งที่ต้องการจะสื่อสารผิดพลาดไป นอกจากนี้จะมีปัญหาเรื่องการใช้ภาษาไทยที่ไม่ถูกต้องแล้ว คนไทยจำนวนมากยังขาดความรู้ทางด้านวรรณคดีและวรรณกรรม ซึ่งเป็นผลงานทางศิลปะที่ถ่ายทอดออกมาทางภาษา มีการสอดแทรกข้อคิด คำสอนและยังให้ความบันเทิงแก่ผู้ที่ได้ศึกษาอีกด้วย แต่คนไทยในปัจจุบันกลับละเลยการเรียนรู้ในด้านวรรณคดี วรรณกรรม และการใช้ภาษาไทยที่ถูกต้อง ทำให้เอกลักษณ์ของภาษาไทยค่อย ๆ เลือนหายไปพร้อมทั้งการเข้ามาอิทธิบาทของเทคโนโลยี ทำให้ผู้คนที่ต้องการสื่อสารที่รวดเร็วและเข้าใจได้ง่ายเพียงแค้รับส่งข้อความสั้น ๆ เท่านั้น ภาษาไทยจึงมีวิวัฒนาการทางภาษาแบบเฉพาะกลุ่มขึ้น และเมื่อมีการใช้ภาษาที่มีความเปลี่ยนแปลงจึงทำให้ลิ้มตระหนักถึงการใช้ภาษาไทยที่ถูกต้องและเหมาะสม

เนื่องจากคณะกรรมการรณรงค์เพื่อภาษาไทยมีความห่วงใยในปัญหาต่าง ๆ ที่เกิดขึ้นต่อการใช้ภาษาไทยในปัจจุบัน จึงได้เสนอให้รัฐบาลประกาศให้วันที่ ๒๙ กรกฎาคม ของทุกทุกปี เป็นวันภาษาไทยแห่งชาติ เพื่อกระตุ้นและปลุกจิตสำนึกของคนไทยทั้งชาติให้ตระหนักถึงความสำคัญและเห็นคุณค่าของภาษาไทย ตลอดจนจรร่วมมือร่วมใจกันทำนุบำรุงและอนุรักษ์ภาษาไทย ซึ่งเป็นเอกลักษณ์และสมบัติทางวัฒนธรรมอันล้ำค่าให้คงอยู่คู่ชาติไทย

นอกจากนี้ ยังเป็นการเพิ่มพูนประสิทธิภาพในการใช้ภาษาไทยทั้งในวงการวิชาการและวิชาชีพ โดยเฉพาะการยกระดับมาตรฐานการเรียนการสอนรายวิชาภาษาไทยในสถานศึกษาทุกระดับชั้นให้มีผลสัมฤทธิ์ที่ดียิ่งขึ้น เป็นการเปิดโอกาสให้หน่วยงานต่าง ๆ ทั้งภาครัฐและเอกชนทั่วประเทศมีส่วนร่วมในการจัดกิจกรรมที่หลากหลาย เพื่อเพิ่มพูนความรู้เกี่ยวกับภาษาไทยในรูปแบบต่าง ๆ และทำการเผยแพร่ไปสู่สาธารณะ ทั้งในฐานะที่เป็นภาษาประจำชาติและเป็นภาษาเพื่อการสื่อสารของทุกคนในชาติ วิชาเอกการสอนภาษาไทย คณะศึกษาศาสตร์ มหาวิทยาลัยขอนแก่น เป็นอีกองค์กรหนึ่งที่ผลิตนักศึกษาวชิรครูและบุคลากรทางด้านภาษาไทย ได้เล็งเห็นถึงความสำคัญในการอนุรักษ์ภาษาไทย จึงได้จัดงานวันภาษาไทยแห่งชาติ ประจำปีพุทธศักราช ๒๕๖๙ ขึ้น เพื่อแสดงออกถึงความตระหนักและการให้ความสำคัญในการสืบสานอนุรักษ์ภาษาไทยและวัฒนธรรมไทย ซึ่งเป็นมรดกอันล้ำค่าของชาติไทย โดยในปีนี้ได้ดำเนินกิจกรรมในรูปแบบออนไลน์และการถ่ายทอดสดผ่านแฟนเพจเฟซบุ๊ก : การสอนภาษาไทย คณะศึกษาศาสตร์ มหาวิทยาลัยขอนแก่น

๘. วัตถุประสงค์

๑. เพื่อกระตุ้นและปลูกจิตสำนึกบุคคลทั่วไปให้ตระหนักถึงคุณค่าและความสำคัญของภาษาไทย ตลอดจนร่วมมือกันส่งเสริม และอนุรักษ์การใช้ภาษาไทยให้ถูกต้อง
๒. เพื่อเผยแพร่และแสดงผลงานของนักศึกษาวิชาเอกการสอนภาษาไทย
๓. เพื่อให้นักศึกษาได้ใช้ความรู้ความสามารถ และทักษะในการปฏิบัติงาน เพื่อนำประสบการณ์ที่ได้ไปใช้ในวิชาชีพต่อไป

๙. กิจกรรมในงานวันภาษาไทยแห่งชาติ ประจำปีพุทธศักราช ๒๕๖๙

๙.๑ กิจกรรมการแข่งขันทักษะทางภาษาไทย

- ๑) การแข่งขันอ่านออกเสียงภาษาไทย ระดับชั้นประถมศึกษาปีที่ ๑ – ๓
- ๒) การแข่งขันเขียนเรื่องตามจินตนาการ ระดับชั้นประถมศึกษาปีที่ ๔ – ๖
- ๓) การแข่งขันอัจฉริยภาพทางภาษาไทย ระดับชั้นมัธยมศึกษาปีที่ ๑ – ๓
- ๔) การแข่งขันเสนาะถ้อยร้อยกรองกานท์ ระดับชั้นมัธยมศึกษาปีที่ ๔ – ๖

๙.๒ ลานนิทรรศการองค์ความรู้ด้านภาษาไทย

นิทรรศการและลานกิจกรรม เป็นการจัดแสดงนิทรรศการที่ควบคู่กับการจัดกิจกรรมการเรียนรู้ที่ช่วยส่งเสริมความรู้ความสามารถทางด้านภาษาไทยของนักเรียน ซึ่งรูปแบบการจัดแสดงลานนิทรรศการจะเป็นรูปแบบออนไลน์ทั้งหมด เพื่อให้สอดคล้องกับเนื้อหาสาระของรายวิชาภาษาไทยและการจัดกระบวนการที่บูรณาการควบคู่ไปกับความรู้ภาษาไทย โดยรูปแบบกิจกรรมเป็นการจัดแสดงในส่วนของการจัดการเรียนการสอนที่สอดคล้องกับยุคปัจจุบัน

๑๐. การติดต่อสอบถามข้อมูล

ติดต่อสอบถามและแจ้งความประสงค์ในการเข้าร่วมกิจกรรมได้ที่

๑. นายเขมกร ทรงศรี (ประธานกิจกรรมฯ) หมายเลขโทรศัพท์ ๐๙ ๗๒๐๑ ๓๐๙๓
๒. นายกิตติกานต์ อร่ามรัศมี (รองประธานกิจกรรมฯ) หมายเลขโทรศัพท์ ๐๙ ๔๙๗๘ ๔๖๑๕
๓. นายธนภัทร ศรีสุวรรณ (รองประธานฝ่ายการแข่งขันฯ) หมายเลขโทรศัพท์ ๐๖ ๕๙๖๕ ๐๖๖๙
๔. นางสาวญาดา ณ ระนอง (เหรัญญิกและฝ่ายประสานงานฯ) หมายเลขโทรศัพท์ ๐๙ ๔๕๑๔ ๙๙๕๘
๕. นางสาวรฤตมน ซอมประโคน (ฝ่ายประสานงาน) หมายเลขโทรศัพท์ ๐๖ ๕๕๑๒ ๗๓๑๑

ไปรษณีย์อิเล็กทรอนิกส์ (E-mail): teachingthaikku68@gmail.com

แฟนเพจเฟซบุ๊ก : การสอนภาษาไทย คณะศึกษาศาสตร์ มหาวิทยาลัยขอนแก่น



การแข่งขันอ่านออกเสียงภาษาไทย
วันภาษาไทยแห่งชาติ ประจำปีพุทธศักราช ๒๕๖๙
คณะศึกษาศาสตร์ มหาวิทยาลัยขอนแก่น

๑. คุณสมบัติผู้เข้าแข่งขัน

ผู้เข้าแข่งขันต้องเป็นนักเรียนระดับชั้นประถมศึกษาปีที่ ๑ - ๓ ปีการศึกษา ๒๕๖๙ ของโรงเรียนทุกสังกัดทั่วประเทศ

๒. ประเภทและจำนวนผู้เข้าแข่งขัน

การแข่งขันอ่านออกเสียงภาษาไทยเป็นการแข่งขันประเภทเดี่ยว แต่ละโรงเรียนสามารถส่งนักเรียนเข้าแข่งขันได้ไม่เกินโรงเรียนละ ๒ คน และจำกัดจำนวนผู้เข้าแข่งขันในรอบคัดเลือกไม่เกิน ๕๐ คน จากทั่วประเทศ โดยพิจารณาจากผู้ส่งใบสมัครก่อน และหากมีผู้สมัครครบรอบ ๕๐ คน ก่อนวันปิดรับสมัคร คณะกรรมการดำเนินกิจกรรมจะปิดรับสมัครทันที

หมายเหตุ หลังจากประกาศรายชื่อผู้มีสิทธิ์เข้าแข่งขันรอบคัดเลือก ครูผู้ฝึกสอนต้องเข้าร่วมกลุ่มปิดเฟซบุ๊ก “การแข่งขันอ่านออกเสียงภาษาไทย” เพื่อรายงานตัวและใช้เป็นช่องทางหลักในการติดต่อสื่อสาร

๓. กติกาการแข่งขัน

การแข่งขันอ่านออกเสียงภาษาไทย แบ่งออกเป็น ๒ รอบ คือ รอบคัดเลือกและรอบชิงชนะเลิศ โดยในแต่ละรอบการแข่งขันมีกติกาการแข่งขัน ดังนี้

๓.๑ รอบคัดเลือก

๑. ผู้เข้าแข่งขันจะต้องรายงานตัวและเข้ารับฟังรายละเอียดการแข่งขันอ่านออกเสียงภาษาไทย ผ่านระบบออนไลน์บนโปรแกรม Zoom meeting

๒. คณะกรรมการดำเนินกิจกรรมจะส่งบทอ่านที่ใช้ในการแข่งขันรอบคัดเลือกในรูปแบบไฟล์ PDF ให้ผู้เข้าแข่งขันผ่านกลุ่มไลน์ โดยใช้เวลาในการแข่งขันทั้งสิ้น ๑ ชั่วโมง รวมระยะเวลาในการพิมพ์บทอ่าน การเตรียมตัวและการส่งคลิปวิดีโอ

๓. ในการส่งผลงาน ผู้เข้าแข่งขันต้องบันทึกคลิปวิดีโอ ความยาว ๔ - ๘ นาที โดยสามารถใช้ไมโครโฟนช่วยบันทึกเสียงได้ และรูปแบบวิดีโอต้องถ่ายทำอย่างต่อเนื่องไม่มีการตัดต่อ ไม่แทรกภาพหรือเสียงเพิ่มเติม

๔. ผู้เข้าแข่งขันส่งผลงานการอ่านออกเสียงภาษาไทยในรูปแบบวิดีโอบนช่องทางที่กำหนด และเมื่อครบตามเวลาที่กำหนด คณะกรรมการดำเนินกิจกรรมจะปิดรับผลงานทันที ผู้เข้าแข่งขันจะไม่สามารถส่งผลงานเข้าประกวดได้

๕. คณะกรรมการพิจารณาผลงานและตัดสินผู้ผ่านเข้าสู่รอบชิงชนะเลิศ ๑๕ คน เพื่อเข้าแข่งขัน ณ คณะศึกษาศาสตร์ มหาวิทยาลัยขอนแก่น

๓.๒ รอบชิงชนะเลิศ

๑. ผู้เข้าแข่งขันลงทะเบียนและรายงานตัว บริเวณหน้าห้องประชุมสายสุรี จุติกุล คณะศึกษาศาสตร์ มหาวิทยาลัยขอนแก่น

๒. ผู้เข้าแข่งขันต้องเข้ารับฟังรายละเอียดและเกณฑ์การแข่งขัน ณ ห้องที่กำหนด หากเข้าสายเกิน ๑๕ นาที จะไม่มีสิทธิ์เข้าแข่งขัน

๓. คณะกรรมการดำเนินกิจกรรมแจกบทอ่านที่ใช้ในการแข่งขันรอบชิงชนะเลิศ ให้ผู้เข้าแข่งขันทุกคนเตรียมตัว โดยมีเวลาในการเตรียมตัว ๑๐ นาที เมื่อครบเวลาที่กำหนดคณะกรรมการดำเนินกิจกรรมจะเก็บบทอ่านทันที

๔. เมื่อถึงเวลาทำการแข่งขัน ผู้เข้าแข่งขันจะเดินไปที่ห้องแข่งขันทีละคน จากนั้นคณะกรรมการดำเนินกิจกรรมจะแจกบทอ่านให้อีกครั้ง เพื่อใช้ในการแข่งขัน ทั้งนี้ มีเวลาในการแข่งขันคนละ ๔ – ๘ นาที

หมายเหตุ

๑. ผู้เข้าแข่งขันต้องแต่งกายด้วยชุดนักเรียนทั้งรอบคัดเลือกและรอบชิงชนะเลิศ

๒. ผู้ที่ผ่านเข้าสู่รอบชิงชนะเลิศจะต้องลงทะเบียนยืนยันสิทธิ์เพื่อเข้าร่วมการแข่งขัน

ผ่านช่องทางเพจเฟซบุ๊ก “การสอนภาษาไทย คณะศึกษาศาสตร์ มหาวิทยาลัยขอนแก่น”

ภายในวันเวลาที่กำหนด ซึ่งจะประกาศให้ทราบภายหลังการประกาศผลการแข่งขันรอบคัดเลือก

๓. การแข่งขันอ่านออกเสียงภาษาไทยสามารถส่งรายชื่อครูผู้ฝึกสอนได้เพียง ๑ รายชื่อ ต่อผู้เข้าแข่งขัน ๑ คน

๔. วันแข่งขันรอบชิงชนะเลิศ ครูผู้ฝึกสอนต้องเตรียม หลักฐานการรายงานตัว

ในการเข้าแข่งขัน คือ บัตรประจำตัวประชาชนของผู้สมัคร หรือบัตรประจำตัวที่ทางราชการออกให้

๕. การประกาศรายชื่อผู้มีสิทธิ์เข้าแข่งขันรอบชิงชนะเลิศไม่เรียงตามลำดับคะแนน

๔. เกณฑ์การให้คะแนน

รอบคัดเลือกและรอบชิงชนะเลิศ การพิจารณาให้คะแนน ๑๐๐ คะแนน จะพิจารณาจากเกณฑ์ต่อไปนี้

- | | |
|--|----------|
| ๔.๑ การอ่านออกเสียงพยัญชนะ สระ วรรณยุกต์ | ๓๐ คะแนน |
| ๔.๒ การแบ่งวรรคตอน ความราบรื่น | ๒๐ คะแนน |
| ๔.๓ การอ่านถูกต้องไม่มีการอ่านข้ามคำ หรือเพิ่มคำ | ๒๐ คะแนน |
| ๔.๔ น้ำเสียง | ๑๕ คะแนน |
| ๔.๕ บุคลิกภาพ | ๑๕ คะแนน |

หมายเหตุ การตัดสินของคณะกรรมการถือเป็นที่สุดและผลงานทั้งหมดถือเป็นลิขสิทธิ์ของสาขาวิชาเอกการสอนภาษาไทย คณะศึกษาศาสตร์ มหาวิทยาลัยขอนแก่น

๕. รางวัล

๕.๑ รางวัลชนะเลิศ จำนวน ๑ รางวัล ได้รับเงินรางวัล ๑,๒๐๐ บาท และโล่รางวัลพร้อมเกียรติบัตร

๕.๒ รางวัลรองชนะเลิศอันดับ ๑ จำนวน ๑ รางวัล ได้รับเงินรางวัล ๑,๑๐๐ บาท พร้อมเกียรติบัตร

๕.๓ รางวัลรองชนะเลิศอันดับ ๒ จำนวน ๑ รางวัล ได้รับเงินรางวัล ๑,๐๐๐ บาท พร้อมเกียรติบัตร

๕.๔ รางวัลชมเชย จำนวน ๒ รางวัล ได้รับเงินรางวัล รางวัลละ ๕๐๐ บาท พร้อมเกียรติบัตร

หมายเหตุ ครูผู้ฝึกสอนและผู้เข้าแข่งขันการแข่งขันอ่านออกเสียงภาษาไทยทุกคนในรอบคัดเลือกและรอบชิงชนะเลิศจะได้รับเกียรติบัตร

หากมีข้อสอบถามเพิ่มเติมสามารถสอบถามได้ที่

โทร. ๐๙-๙๓๘๔-๑๙๗๔ นายกฤษณ์อัษฎา ศรีทองสุข (คณะกรรมการดำเนินกิจกรรม)

โทร. ๐๙-๓๓๘๓-๑๑๘๓ นางสาวขวัญข้าว ทองรุ่ง (คณะกรรมการดำเนินกิจกรรม)

โทร. ๐๙-๘๕๘๖-๑๖๑๕ นายสุธากร ภูผิวฟ้า (ผู้ประสานงานการจัดการแข่งขันวันภาษาไทย)



การแข่งขันเขียนเรื่องตามจินตนาการ
วันภาษาไทยแห่งชาติ ประจำปีพุทธศักราช ๒๕๖๙
คณะศึกษาศาสตร์ มหาวิทยาลัยขอนแก่น

๑. คุณสมบัติผู้เข้าแข่งขัน

ผู้แข่งขันต้องเป็นนักเรียนระดับชั้นประถมศึกษาปีที่ ๔ - ๖ ปีการศึกษา ๒๕๖๙ ของโรงเรียนทุกสังกัดทั่วประเทศ

๒. ประเภทและจำนวนผู้เข้าแข่งขัน

การแข่งขันเขียนเรื่องตามจินตนาการเป็นการแข่งขันประเภทเดี่ยว แต่ละโรงเรียนสามารถส่งนักเรียนเข้าแข่งขันได้ไม่เกินโรงเรียนละ ๑ คน และจำกัดจำนวนผู้เข้าแข่งขันในรอบคัดเลือกไม่เกิน ๕๐ คน จากทั่วประเทศ โดยพิจารณาจากผู้ส่งใบสมัครก่อน และหากมีผู้สมัครครบ ๕๐ คน ก่อนวันปิดรับสมัคร คณะกรรมการดำเนินกิจกรรมจะปิดรับสมัครทันที

หมายเหตุ หลังจากประกาศรายชื่อผู้มีสิทธิ์เข้าแข่งขันรอบคัดเลือก ครูผู้ฝึกซ้อมหรือตัวแทนประสานงาน ต้องเข้าร่วมกลุ่มไลน์และเฟซบุ๊ก “การแข่งขันเขียนเรื่องตามจินตนาการ” เพื่อรายงานตัว และใช้เป็นช่องทางหลัก ในการติดต่อสื่อสาร การแข่งขันเขียนเรื่องตามจินตนาการสามารถส่งรายชื่อครูผู้ฝึกสอนได้เพียงหนึ่งรายชื่อ ต่อผู้เข้าแข่งขันหนึ่งคน

๓. กติกาการแข่งขัน

การแข่งขันเขียนเรื่องตามจินตนาการ แบ่งออกเป็น ๒ รอบ คือ รอบคัดเลือกและรอบชิงชนะเลิศ โดยในแต่ละรอบการแข่งขันมีกติกาการแข่งขัน ดังนี้

๓.๑ รอบคัดเลือก

๑. ผู้เข้าแข่งขันจะต้องรายงานตัว และเข้ารับฟังรายละเอียดการแข่งขันเขียนเรื่องตามจินตนาการ ผ่านระบบออนไลน์บนโปรแกรม Zoom meeting

๒. คณะกรรมการดำเนินกิจกรรมจะส่งไฟล์แบบฟอร์มการเขียนเรื่องตามจินตนาการที่ใช้ในการแข่งขัน รอบคัดเลือกในรูปแบบไฟล์ PDF ให้ผู้เข้าแข่งขันผ่านกลุ่มไลน์ก่อนทำการแข่งขัน ใช้เวลาในการแข่งขันทั้งสิ้น ๑ ชั่วโมง

๓. ในการส่งผลงาน ให้ผู้เข้าแข่งขันสแกนหรือถ่ายภาพผลงานส่งผ่านช่องทางที่กำหนด และเมื่อครบตามเวลาที่กำหนดคณะกรรมการดำเนินกิจกรรมจะปิดการรับผลงานทันที โดยผู้เข้าแข่งขัน จะไม่สามารถส่งผลงานเข้าประกวดได้

๔. คณะกรรมการพิจารณาผลงานและตัดสินผู้ผ่านเข้าสู่อันดับชิงชนะเลิศ ๒๐ คน เพื่อเข้าแข่งขันรอบชิงชนะเลิศ ณ คณะศึกษาศาสตร์ มหาวิทยาลัยขอนแก่น

๓.๒ รอบชิงชนะเลิศ

๑. ผู้เข้าแข่งขันลงทะเบียนและรายงานตัว ณ บริเวณหน้าห้องประชุมสายสุริยจุติกุล คณะศึกษาศาสตร์ มหาวิทยาลัยขอนแก่น

๒. ผู้เข้าแข่งขันต้องเข้ารับฟังรายละเอียดและเกณฑ์การแข่งขัน ณ ห้องแข่งขัน หลังจากชี้แจงเกณฑ์การแข่งขันเสร็จสิ้น จะเริ่มทำการแข่งขันตามกำหนด

หมายเหตุ

- ผู้เข้าแข่งขันต้องแต่งกายด้วยชุดนักเรียนทั้งรอบคัดเลือกและรอบชิงชนะเลิศ
- ผู้ที่ผ่านเข้าสู่รอบชิงชนะเลิศจะต้องลงทะเบียนยืนยันสิทธิ์เพื่อเข้าร่วมการแข่งขัน โดยผ่านช่องทางเพจเฟซบุ๊ก “การสอนภาษาไทย คณะศึกษาศาสตร์มหาวิทยาลัยขอนแก่น” ภายในวันเวลาที่กำหนด ซึ่งจะประกาศให้ทราบภายหลังการประกาศผลการแข่งขันรอบคัดเลือก
- วันแข่งขันรอบชิงชนะเลิศ ผู้สมัครต้องเตรียม **หลักฐานการรายงานตัว** ในการเข้าแข่งขัน คือ บัตรประจำตัวประชาชนของผู้สมัคร หรือบัตรประจำตัวที่ทางราชการออกให้
- การประกาศรายชื่อผู้มีสิทธิ์เข้าแข่งขันรอบชิงชนะเลิศไม่เรียงตามลำดับคะแนน

๔. เกณฑ์การให้คะแนน

รอบคัดเลือกและรอบชิงชนะเลิศ ใช้เกณฑ์การพิจารณาให้คะแนน ๑๐๐ คะแนนโดยพิจารณาจากเกณฑ์ต่อไปนี้

๔.๑ ด้านเนื้อหา	๓๕ คะแนน
๔.๒ ด้านการใช้ภาษา	๓๐ คะแนน
๔.๓ ด้านความคิดสร้างสรรค์	๓๐ คะแนน
๔.๔ ด้านความเรียบร้อยของผลงาน	๕ คะแนน

หมายเหตุ การตัดสินของคณะกรรมการถือเป็นที่สุด และผลงานทั้งหมดถือเป็นลิขสิทธิ์ของสาขาวิชาเอกการสอนภาษาไทย คณะศึกษาศาสตร์ มหาวิทยาลัยขอนแก่น

๕. รางวัล

- ๕.๑ รางวัลชนะเลิศ จำนวน ๑ รางวัล ได้รับเงินรางวัล ๑,๒๐๐ บาท และโล่รางวัลพร้อมเกียรติบัตร
- ๕.๒ รางวัลรองชนะเลิศอันดับ ๑ จำนวน ๑ รางวัล ได้รับเงินรางวัล ๑,๑๐๐ บาท พร้อมเกียรติบัตร
- ๕.๓ รางวัลรองชนะเลิศอันดับ ๒ จำนวน ๑ รางวัล ได้รับเงินรางวัล ๑,๐๐๐ บาท พร้อมเกียรติบัตร
- ๕.๔ รางวัลชมเชย จำนวน ๒ รางวัล ได้รับเงินรางวัล ๕๐๐ บาท พร้อมเกียรติบัตร

หมายเหตุ ครูผู้ฝึกสอนและผู้เข้าแข่งขันการแข่งขันเขียนเรื่องตามจินตนาการทุกคน ทั้งในรอบคัดเลือกและรอบชิงชนะเลิศจะได้รับเกียรติบัตร

หากมีข้อสอบถามเพิ่มเติมสามารถสอบถามได้ที่

โทร. ๐๙-๓๓๒๘-๗๙๙๐ นางสาวรินธรา ชาญศึก (คณะกรรมการดำเนินกิจกรรม)

โทร. ๐๙-๘๕๕๖-๑๖๑๕ นายสุธากร ภูผิวฟ้า (คณะกรรมการดำเนินกิจกรรมและผู้ประสานงานการจัดการแข่งขันวันภาษาไทย)



การแข่งขันอัจฉริยภาพทางภาษาไทย
วันภาษาไทยแห่งชาติ ประจำปีพุทธศักราช ๒๕๖๙
คณะศึกษาศาสตร์ มหาวิทยาลัยขอนแก่น

๑. คุณสมบัติผู้เข้าแข่งขัน

ผู้เข้าแข่งขันต้องเป็นนักเรียนระดับชั้นมัธยมศึกษาปีที่ ๑ - ๓ ปีการศึกษา ๒๕๖๙ ของโรงเรียนทุกสังกัดทั่วประเทศ

๒. ประเภทและจำนวนผู้เข้าแข่งขัน

การแข่งขันอัจฉริยภาพทางภาษาไทยเป็นการแข่งขันประเภททีม ทีมละ ๓ คน แต่ละโรงเรียนสามารถส่งนักเรียนเข้าแข่งขันได้เพียง ๑ ทีม เท่านั้น และจำกัดจำนวนทีมผู้เข้าแข่งขันในรอบคัดเลือกไม่เกิน ๑๐๐ ทีม **เมื่อจำนวนทีมครบตามที่กำหนด** คณะกรรมการดำเนินกิจกรรมจะปิดรับสมัครทันที

หมายเหตุ หลังจากประกาศรายชื่อผู้มีสิทธิ์เข้าแข่งขันรอบคัดเลือก ครูผู้ฝึกซ้อมต้องเข้าร่วมกลุ่มไลน์ “การแข่งขันอัจฉริยภาพทางภาษาไทย” เพื่อรายงานตัว และใช้เป็นช่องทางหลักในการติดต่อสื่อสาร

๓. กติกาการแข่งขัน

การแข่งขันอัจฉริยภาพทางภาษาไทย แบ่งออกเป็น ๒ รอบ คือ รอบคัดเลือกและรอบชิงชนะเลิศ โดยในแต่ละรอบมีกติกาการแข่งขัน ดังนี้

๓.๑ รอบคัดเลือก

การแข่งขันในรอบคัดเลือกเป็นการแข่งขันในรูปแบบออนไลน์ผ่านโปรแกรม Zoom meeting โดยผู้เข้าแข่งขันต้องเปิดกล้องตลอดการแข่งขัน และสอบผ่านระบบ KCU Exam ใช้เวลาในการแข่งขัน ๖๐ นาที ข้อสอบมีเนื้อหาสาระตามหลักสูตรแกนกลางการศึกษาขั้นพื้นฐาน พุทธศักราช ๒๕๕๑ จำนวน ๕๐ ข้อ ทั้งนี้ ทีมผู้เข้าแข่งขันที่ได้คะแนนสูงสุด ๑๐ อันดับแรก จะเข้าสู่รอบชิงชนะเลิศ และการประกาศผลจะไม่เรียงตามลำดับคะแนน

ผู้เข้าแข่งขันต้องใช้คอมพิวเตอร์หรือโน้ตบุ๊กในการแข่งขันจำนวน ๑ เครื่องเท่านั้นและต้องมีกล้องเพื่อให้คณะกรรมการดำเนินกิจกรรมเห็นใบหน้าผู้เข้าแข่งขันทั้ง ๓ คนตลอดการแข่งขัน ห้ามใช้โทรศัพท์ ไอแพด แท็บเล็ต หรือเครื่องมือสื่อสารอิเล็กทรอนิกส์อื่น ๆ ทุกชนิดในการแข่งขัน หากไม่ปฏิบัติตามที่กำหนด คณะกรรมการดำเนินกิจกรรมจะตัดสิทธิ์การแข่งขันทันที

๓.๒ รอบชิงชนะเลิศ

การแข่งขันรอบชิงชนะเลิศ เป็นรูปแบบออนไลน์ ณ คณะศึกษาศาสตร์ มหาวิทยาลัยขอนแก่น ผู้เข้าแข่งขันจะต้องทำการแข่งขันทั้งหมด ๓ รอบ ได้แก่ ๑) พินิจคดีวิเคราะห์ ๒) รอบรู้วรรณคดีวรรณกรรม ๓) ครอบครองเรื่องภาษา

หมายเหตุ

๑. ผู้เข้าแข่งขันต้องแต่งกายด้วยชุดนักเรียนทั้งรอบคัดเลือกและรอบชิงชนะเลิศ

๒. ผู้ที่ผ่านเข้าสู่รอบชิงชนะเลิศจะต้องลงทะเบียนยืนยันสิทธิ์เพื่อเข้าร่วมการแข่งขัน และหากผู้เข้าแข่งขันทีมใดไม่สามารถเดินทางมาแข่งขันได้ต้องแจ้งสถานะสิทธิ์ผ่านช่องทางเพจเฟซบุ๊ก “การสอนภาษาไทย คณะศึกษาศาสตร์ มหาวิทยาลัยขอนแก่น” ภายในวันเวลาที่กำหนด ซึ่งจะประกาศให้ทราบภายหลังการประกาศผลการแข่งขันรอบคัดเลือก แต่หากไม่ได้แจ้งสถานะสิทธิ์ภายในวันเวลาที่กำหนด ทางคณะกรรมการดำเนินกิจกรรมจะขอสงวนสิทธิ์ในการมอบเกียรติบัตรทั้งผู้เข้าแข่งขันและครูผู้ฝึกซ้อม

๓. การประกาศผลรอบชิงชนะเลิศ จะประกาศผลการแข่งขันบนเวทีกลาง ณ ห้องประชุมสายสุรี จุติกุล คณะศึกษาศาสตร์ มหาวิทยาลัยขอนแก่น โดยการประกาศผลจะไม่เรียงตามลำดับคะแนน

๔. วันทำการแข่งขันรอบชิงชนะเลิศจะต้องเตรียม หลักฐานการรายงานตัว ในการเข้าแข่ง คือ บัตรประจำตัวประชาชนของผู้เข้าแข่งขัน หรือบัตรประจำตัวที่ทางราชการออกให้

๔. เกณฑ์การให้คะแนน

๔.๑ รอบคัดเลือก ข้อสอบมีจำนวน ๕๐ ข้อ ข้อละ ๑ คะแนน รวม ๕๐ คะแนน

๔.๒ รอบชิงชนะเลิศ ดำเนินการแข่งขันทั้งหมด ๓ รอบ ได้แก่

- | | |
|------------------------------------|-----------------|
| ๑) รอบที่ ๑ พินิจคติวิเคราะห์ | ๑๐ ข้อ ๕๐ คะแนน |
| ๒) รอบที่ ๒ รอบรู้วรรณคดี วรรณกรรม | ๑๐ ข้อ ๕๐ คะแนน |
| ๓) รอบที่ ๓ ครบเครื่องเรื่องภาษา | ๑๐ ข้อ ๕๐ คะแนน |

หมายเหตุ การตัดสินของคณะกรรมการถือเป็นที่สุด และผลงานทั้งหมดถือเป็นลิขสิทธิ์ของสาขา วิชา เอกการสอนภาษาไทย คณะศึกษาศาสตร์ มหาวิทยาลัยขอนแก่น

๕. รางวัล

๕.๑ รางวัลชนะเลิศ จำนวน ๑ รางวัล ได้รับเงินรางวัล ๓,๖๐๐ บาท และโล่รางวัล พร้อมเกียรติบัตร

๕.๒ รางวัลรองชนะเลิศอันดับ ๑ จำนวน ๑ รางวัล ได้รับเงินรางวัล ๓,๓๐๐ บาท พร้อมเกียรติบัตร

๕.๓ รางวัลรองชนะเลิศอันดับ ๒ จำนวน ๑ รางวัล ได้รับเงินรางวัล ๓,๐๐๐ บาท พร้อมเกียรติบัตร

๕.๔ รางวัลชมเชย จำนวน ๒ รางวัล ได้รับเงินรางวัล ๑,๕๐๐ บาท พร้อมเกียรติบัตร

หมายเหตุ ครูผู้ฝึกซ้อมและผู้เข้าแข่งขันการแข่งขันอัจฉริยภาพทางภาษาไทยทุกคนทั้งในรอบคัดเลือกและรอบชิงชนะเลิศจะได้รับเกียรติบัตร

หากมีข้อสอบถามเพิ่มเติมสามารถสอบถามได้ที่

โทร ๐๘-๐๐๗๑-๐๘๓๐ นางสาวกานดาวิ रुपตำ (คณะกรรมการดำเนินกิจกรรม)

โทร ๐๙-๓๙๒๐-๑๘๔๗ นายธีระวัฒน์ สมออ่อน (คณะกรรมการดำเนินกิจกรรม)

โทร ๐๙-๘๕๘๖-๑๖๑๕ นายสุภากร ภูผิวฟ้า (ผู้ประสานงานการจัดการแข่งขันวันภาษาไทย)



การแข่งขันเสนาะถ้อยร้อยกรองกานท์
วันภาษาไทยแห่งชาติ ประจำปีพุทธศักราช ๒๕๖๙
คณะศึกษาศาสตร์ มหาวิทยาลัยขอนแก่น

๑. คุณสมบัติผู้เข้าแข่งขัน

ผู้แข่งขันต้องเป็นนักเรียนระดับชั้นมัธยมศึกษาปีที่ ๔ - ๖ ปีการศึกษา ๒๕๖๙ ของโรงเรียนทุกสังกัดทั่วประเทศ โดย ๑ โรงเรียนสามารถส่งเข้าแข่งขันได้ไม่เกิน ๒ ทีมเท่านั้น

๒. ประเภทและจำนวนผู้เข้าแข่งขัน

การแข่งขันเสนาะถ้อยร้อยกรองกานท์เป็นการแข่งขันประเภททีม ทีมละ ๓ คน ทุกโรงเรียนสามารถส่งนักเรียนเข้าแข่งขันได้ไม่เกิน ๒ ทีม และจำกัดจำนวนผู้เข้าแข่งขันในรอบคัดเลือกไม่เกิน ๕๐ ทีม ซึ่งจะพิจารณาให้สิทธิ์ทีมที่สมัคร ๕๐ ทีมแรกก่อน เมื่อจำนวนครบตามที่กำหนด คณะกรรมการดำเนินกิจกรรมจะปิดรับสมัครโดยทันที

หมายเหตุ หลังจากประกาศรายชื่อผู้มีสิทธิ์เข้าแข่งขันรอบคัดเลือก ครูผู้ฝึกซ้อมหรือตัวแทนประสานงานต้องเข้าร่วมกลุ่มไลน์และเฟซบุ๊ก “เสนาะถ้อยร้อยกรองกานท์” เพื่อรายงานตัว และใช้เป็นช่องทางหลักในการติดต่อสื่อสาร

๓. กติกาการแข่งขัน

การแข่งขันเสนาะถ้อยร้อยกรองกานท์ แบ่งออกเป็น ๒ รอบ คือ รอบคัดเลือกและรอบชิงชนะเลิศ โดยในแต่ละรอบการแข่งขันมีกติกาการแข่งขัน ดังนี้

๓.๑ รอบคัดเลือก

การแข่งขันรอบคัดเลือกเป็นการแข่งขันด้วยระบบออนไลน์ผ่านโปรแกรม Zoom meeting โดยผู้เข้าแข่งขันต้องเปิดกล้องตลอดการแข่งขัน รูปแบบการแข่งขันแบ่งออกเป็น ๒ ช่วง

ช่วงที่ ๑ การแต่งคำประพันธ์ ผู้เข้าแข่งขันแต่งคำประพันธ์ในรูปแบบ “กวีวิจนะ” ประกอบด้วยคำประพันธ์ ๓ ประเภท ประเภทละ ๒ บท ได้แก่ โคลงสี่สุภาพ ภูเขาคนประยาตฉันท์ ๑๒ และกลอนสุภาพ รวมทั้งสิ้น ๖ บท ซึ่งมีหัวข้อเดียวกันในการแข่งขัน มีเวลาในการแข่งขัน ๒ ชั่วโมง เมื่อครบกำหนดเวลาที่ใช้ในการแข่งขันช่วงที่ ๑ แต่ละทีมสามารถส่งผลงาน ในระยะเวลาที่กำหนดคือ ๑๕ นาที เท่านั้น ด้วยลิงก์ google drive โดยคณะกรรมการจะส่งผ่านไลน์กลุ่มและเฟซบุ๊กให้แต่ละทีมส่งผลงาน หากเกินระยะเวลาที่กำหนดถือเป็นการสละสิทธิ์การแข่งขัน เว้นแต่ในกรณีที่มีเหตุขัดข้อง ขอให้แจ้งคณะกรรมการดำเนินงานให้ทราบโดยทันที

ช่วงที่ ๒ การอ่านทำนองเสนาะ ผู้เข้าแข่งขันในแต่ละทีมคัดเลือกตัวแทน ๑ คน เพื่ออัดคลิปวิดีโอ การอ่านทำนองเสนาะในบทที่แต่ละทีมประพันธ์ขึ้น ภายในระยะเวลา ๒ ชั่วโมง เมื่อครบกำหนดเวลาที่ใช้ในการแข่งขัน ช่วงที่ ๒ แต่ละทีมสามารถส่งผลงาน ในระยะเวลาที่กำหนดคือ ๑๕ นาที เท่านั้น ด้วยลิงก์ google drive ซึ่งทางคณะกรรมการจะส่งลิงก์ google drive ผ่านไลน์กลุ่มและเฟซบุ๊ก หากเกินระยะเวลาที่กำหนดถือเป็นการสละสิทธิ์การแข่งขัน เว้นแต่ในกรณีที่มีเหตุขัดข้อง ขอให้แจ้งคณะกรรมการดำเนินงานให้ทราบโดยทันที คณะกรรมการตรวจผลงานและคัดเลือกผู้ผ่านเข้าสู่อันดับชิงชนะเลิศจำนวน ๑๕ ทีม เพื่อเข้าแข่งขัน ณ คณะศึกษาศาสตร์ มหาวิทยาลัยขอนแก่น

๓.๒. รอบชิงชนะเลิศ

การแข่งขันรอบชิงชนะเลิศ เป็นรูปแบบออนไลน์ ณ คณะศึกษาศาสตร์ มหาวิทยาลัยขอนแก่น การแข่งขันแบ่งออกเป็น ๒ ช่วง เข้าเป็นการแข่งขันการแต่งคำประพันธ์ และช่วงบ่ายเป็นการแข่งขันอ่านทำนองเสนาะ

หมายเหตุ

๑. ผู้เข้าแข่งขันต้องแต่งกายด้วยชุดนักเรียนทั้งรอบคัดเลือกและรอบชิงชนะเลิศ

๒. ผู้เข้าแข่งขันทีมใดไม่สามารถเข้าแข่งขันรอบคัดเลือกได้ สามารถเปลี่ยนตัวผู้เข้าแข่งขัน โดยจะต้องกรอกเอกสารขอเปลี่ยนตัวตามที่ทางคณะกรรมการดำเนินกิจกรรมกำหนดให้ หากไม่สามารถเปลี่ยนตัวผู้เข้าแข่งขันได้ ผู้เข้าแข่งขันสามารถแข่งขันตามจำนวนสมาชิกในทีมที่มีได้ ซึ่งต้องแจ้งข้อมูลการเปลี่ยนแปลงผ่านทางเพจเฟซบุ๊ก “การสอนภาษาไทย คณะศึกษาศาสตร์ มหาวิทยาลัยขอนแก่น” หรือแจ้งข้อมูลกับคณะดำเนินกิจกรรมผ่านทางกลุ่มไลน์และเฟซบุ๊ก “เสนาะถ้อยร้อยกรองกานท์” ภายในวันเวลาที่กำหนดคือ วันอังคาร ที่ ๗ เดือนกรกฎาคม เวลา ๒๓:๕๙ น. (หมายเหตุ ขอสงวนสิทธิ์ให้เปลี่ยนตัวผู้เข้าแข่งขันได้ ๑ คน ต่อ ๑ ทีม) และให้สิทธิ์ผู้เข้าแข่งขันสามารถขอเปลี่ยนตัวได้เพียง ๑ ครั้งเท่านั้น

๓. ผู้เข้าแข่งขันทีมใดที่ผ่านการคัดเลือกเข้าสู่รอบชิงชนะเลิศ กรณีทีมดังกล่าวมีการขอเปลี่ยนตัวผู้เข้าแข่งขันในรอบคัดเลือก ให้ผู้เข้าแข่งขันนำสำเนาเอกสารขอเปลี่ยนตัวผู้เข้าแข่งขันมาแสดงต่อคณะกรรมการดำเนินกิจกรรมในวันแข่งขันรอบชิงชนะเลิศ พร้อมกับเอกสารการรายงานตัว

๔. ผู้ที่ผ่านเข้าสู่รอบชิงชนะเลิศจะต้องลงทะเบียนยืนยันสิทธิ์เพื่อเข้าร่วมการแข่งขัน และหากผู้เข้าแข่งขันทีมใดไม่สามารถเดินทางมาแข่งขันได้ คณะกรรมการดำเนินกิจกรรมขอสงวนสิทธิ์ ไม่อนุญาตให้เปลี่ยนตัวผู้เข้าแข่งขันในรอบชิงชนะเลิศ ทั้งนี้ผู้เข้าแข่งขันสามารถแข่งขันตามจำนวนสมาชิกในทีมที่มีได้ หรือ สละสิทธิ์การเข้าแข่งขัน ซึ่งต้องแจ้งข้อมูลการเปลี่ยนแปลงผ่านทางเพจเฟซบุ๊ก “การสอนภาษาไทย คณะศึกษาศาสตร์ มหาวิทยาลัยขอนแก่น” หรือแจ้งข้อมูลกับคณะดำเนินกิจกรรมผ่านทางกลุ่มไลน์และเฟซบุ๊ก “เสนาะถ้อยร้อยกรองกานท์” ภายในวันศุกร์ที่ ๑๗ เดือนกรกฎาคม เวลา ๐๙:๐๐ น. ถึง วันอังคารที่ ๒๑ เดือนกรกฎาคม พ.ศ. ๒๕๖๙ เวลา ๑๖:๐๐ น. หากไม่ได้แจ้งข้อมูลการเปลี่ยนแปลงภายในวันเวลาที่กำหนด ทางคณะกรรมการดำเนินกิจกรรมจะขอสงวนสิทธิ์ในการมอบเกียรติบัตรทั้งผู้เข้าแข่งขันและครูผู้ฝึกซ้อม

๕. การประกาศผลรอบชิงชนะเลิศ จะประกาศผลการแข่งขันบนเวทีกลาง ณ ห้องประชุมสายสุรี จุติกุล คณะศึกษาศาสตร์ มหาวิทยาลัยขอนแก่น โดยการประกาศผลจะไม่เรียงตามลำดับคะแนน

๖. วันทำการแข่งขันรอบชิงชนะเลิศจะต้องเตรียม หลักฐานการรายงานตัว ในการเข้าแข่งขัน คือ บัตรประจำตัวประชาชนของผู้เข้าแข่งขัน หรือบัตรประจำตัวที่ทางราชการออกให้

ฉันทลักษณ์กวีวิจารณ์
 การแข่งขันเสนาะถ้อยร้อยกรองกนกนที
 เนื่องในวันภาษาไทยแห่งชาติ พุทธศักราช ๒๕๖๙
 วิชาเอกการสอนภาษาไทย คณะศึกษาศาสตร์ มหาวิทยาลัยขอนแก่น

๑. โคลงสี่สุภาพ (๒ บท)

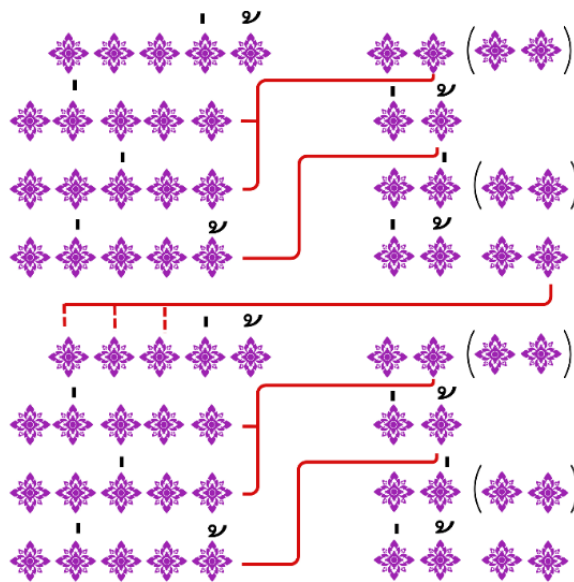

๒. กุซงคปรยาดฉันท์ ๑๒ (๒ บท)

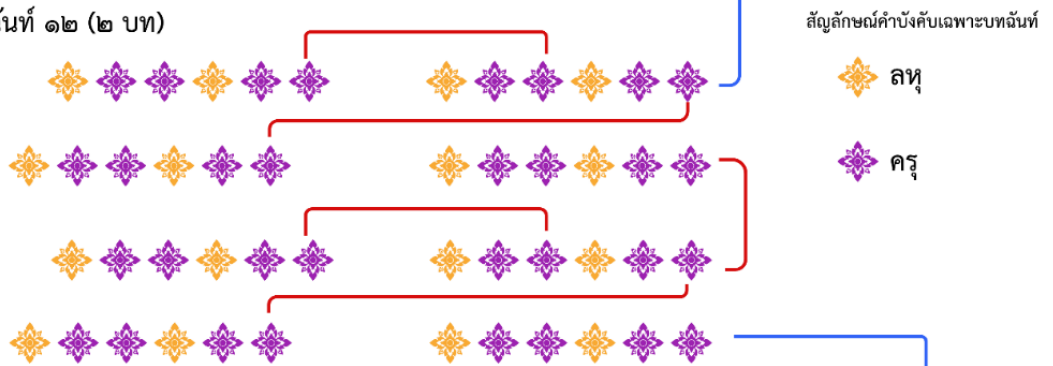

สัญลักษณ์คำบังคับเฉพาะบทฉันท์

ท

ค

๓. กลอนสุภาพ (๒ บท)

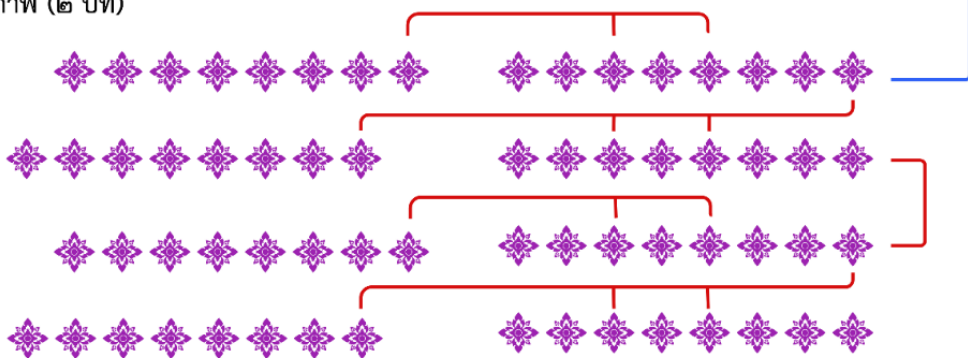

หมายเหตุ

— หมายถึง สัมผัสในบท และสัมผัสระหว่างบท

— หมายถึง สัมผัสระหว่างฉันทลักษณ์

๔. เกณฑ์การให้คะแนน

รอบคัดเลือกและรอบชิงชนะเลิศ ใช้เกณฑ์การพิจารณาให้คะแนน ๑๐๐ คะแนนโดยพิจารณาจากเกณฑ์ต่อไปนี้

๔.๑ เกณฑ์การแต่งคำประพันธ์ (รวม ๗๐ คะแนน)

- | | | |
|--------------------|----|-------|
| - ฉันทลักษณ์ | ๓๐ | คะแนน |
| - แนวคิดและเนื้อหา | ๓๐ | คะแนน |
| - วรรณศิลป์ | ๑๐ | คะแนน |

๔.๒ เกณฑ์การอ่านทำนองเสนาะ (รวม ๓๐ คะแนน)

- | | | |
|---------------------------------|----|-------|
| - อักขรวิธี | ๑๐ | คะแนน |
| - น้ำเสียง | ๑๐ | คะแนน |
| - ลีลาและท่วงทำนองของบทประพันธ์ | ๑๐ | คะแนน |

หมายเหตุ

หากแต่ละฉันทลักษณ์ไม่ปรากฏการเชื่อมสัมผัสบังคับในฉันทลักษณ์และสัมผัสระหว่างฉันทลักษณ์หนึ่งไปอีกฉันทลักษณ์หนึ่ง (ตามรูปแบบของกวีวิจนะ) หรือแต่งไม่ครบตามจำนวนบทที่กำหนดให้คณะกรรมการดำเนินกิจกรรมจะสงวนสิทธิ์ไม่นำไปตรวจให้คะแนน

กรณีการประพันธ์รูปแบบกวีวิจนะ สำหรับโคลงสี่สุภาพจำเป็นต้องร้อยโคลง หากไม่ร้อยโคลงตามรูปแบบที่กำหนดให้ คณะกรรมการดำเนินกิจกรรมจะหักคะแนนด้านฉันทลักษณ์ของโคลงสี่สุภาพ การตัดสินของคณะกรรมการถือเป็นที่สุด และผลงานทั้งหมดถือเป็นลิขสิทธิ์ของสาขาวิชาเอกการสอนภาษาไทย คณะศึกษาศาสตร์ มหาวิทยาลัยขอนแก่น

๕. รางวัล

- ๕.๑ รางวัลชนะเลิศ ๑ รางวัล ได้รับเงินรางวัล ๔,๕๐๐ บาท และโล่รางวัลพระราชทาน สมเด็จพระกนิษฐาธิราชเจ้า กรมสมเด็จพระเทพรัตนราชสุดาฯ สยามบรมราชกุมารี พร้อมเกียรติบัตร
- ๕.๒ รางวัลรองชนะเลิศอันดับ ๑ จำนวน ๑ รางวัล ได้รับเงินรางวัล ๓,๙๐๐ บาท พร้อมเกียรติบัตร
- ๕.๓ รางวัลรองชนะเลิศอันดับ ๒ จำนวน ๑ รางวัล ได้รับเงินรางวัล ๓,๓๐๐ บาท พร้อมเกียรติบัตร
- ๕.๔ รางวัลชมเชย จำนวน ๒ รางวัล ได้รับเงินรางวัลละ ๒,๗๐๐ บาท พร้อมเกียรติบัตร

หมายเหตุ ครูผู้ฝึกซ้อมและผู้เข้าแข่งขันการแข่งขันเสนาะถ้อยร้อยกรองกานท์ทุกคนในรอบคัดเลือกและรอบชิงชนะเลิศจะได้รับเกียรติบัตร

หากมีข้อสอบถามเพิ่มเติมสามารถสอบถามได้ที่

โทร. ๐๘-๔๒๔๖-๒๙๒๐ นางสาวฉัตรชนก อุณาภาค (คณะกรรมการดำเนินกิจกรรม)

โทร. ๐๖-๕๔๖๔-๔๑๕๓ นายสิทธิเรศ มะลินทา (คณะกรรมการดำเนินกิจกรรม)

โทร. ๐๙-๘๕๘๖-๑๖๑๕ นายสุธากร ภูผิว้า (ผู้ประสานงานการจัดการแข่งขันวันภาษาไทย)